

# PACTON, THE TRAILER ENGINEERS

Pacton is Nederlands grootste producent van getrokken materieel voor het wegtransport. Met een team van 275 gemotiveerde medewerkers produceert Pacton in Ommen, op een oppervlakte van 55.000 m<sup>2</sup>, zo'n 2.500 opleggers per jaar.

Pacton is al jaren toonaangevend in de nationale en internationale transportwereld, met een breed assortiment opleggers en middenas-aanhangwagens. Met onze jarenlange ervaring en een schat aan kennis en expertise bieden wij steeds de meest optimale transportoplossing voor onze klanten. Pacton trailers zijn degelijk, betrouwbaar en onderhoudsvriendelijk. En uitermate geschikt voor intensief gebruik onder zware omstandigheden.

## PACTON, THE TRAILER ENGINEERS.



Pacton hoofdvestiging te Ommen



Voor al uw traileronderhoud bent u bij één van onze Toscon trailer-servicecenters aan een goed en betrouwbaar adres. Als lid van European Trailer Care biedt Toscon u 7 dagen per week 24 uren service.

Voor meer informatie: [www.toscon.com](http://www.toscon.com)

[www.pacton.eu](http://www.pacton.eu)



## DOLLY X-PRESS



# DOLLY X-PRESS

Dolly's worden veel gebruikt om lange combinaties van meer dan 25 meter te creëren, de zogenaamde LZV. De dolly fungeert hierbij als koppelstuk tussen een motorwagen en een oplegger.

Pacton heeft een unieke productrange aan dolly's, uiteenlopend van éénassige dolly's tot de robuuste vierassige uitvoering voor exceptioneel vervoer. Door een vierassige jeepdolly in te zetten kan een relatief lichte 6x4 trekker het werk doen. Dat biedt uitkomst bij transporttaken waar geen 8x4 trekker kan worden ingezet.

Pacton heeft in het verleden veel ervaring opgedaan bij Scandinavische transporteurs, die windmolens door heel Europa vervoeren met behulp van onze dolly's. Van deze rijke expertise kunnen ook andere klanten profiteren.

Voor LZV heeft Pacton ook meerdere oplossingen.

**PACTON, THE TRAILER ENGINEERS.**



4-assige jeepdolly.



4-assige jeepdolly in bedrijf.



LZV: bakwagen met 2-assige dolly met onderbouw trekboom en 3-assige oplegger.

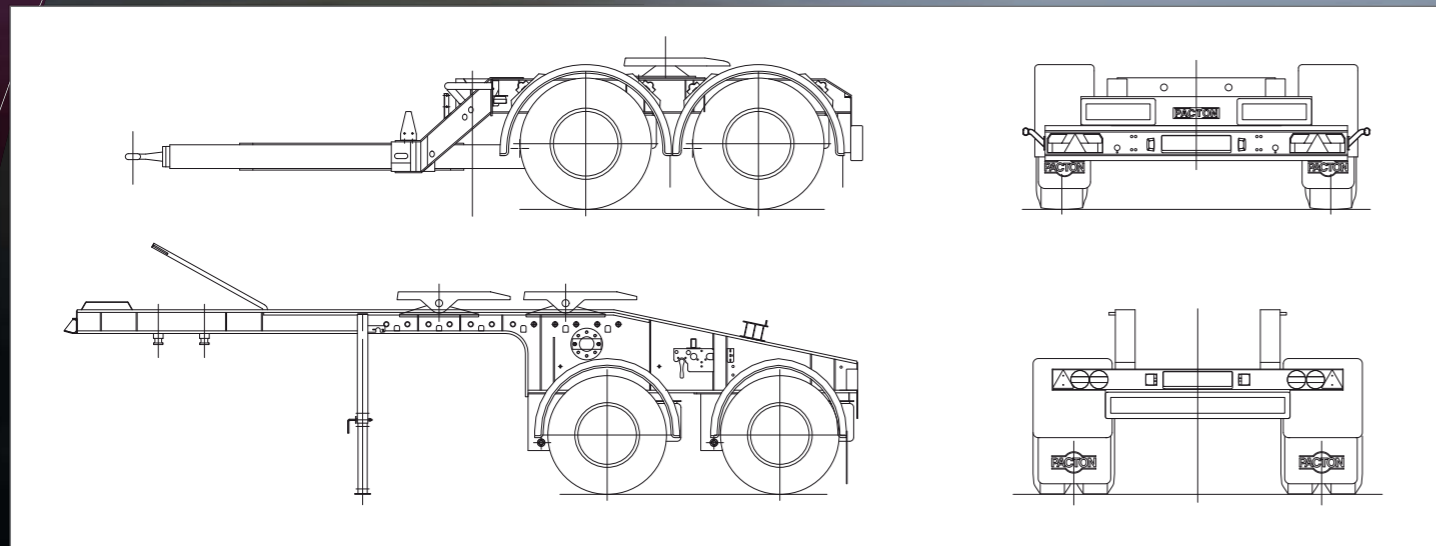

Ook met onderbouwkoppeling.



2-assige Dolly met onderbouw trekboom.



2-assige Dolly met rechte trekboom.



2-assige jeepdolly.



Scandinavische uitvoering van de 2-assige jeepdolly.